



СТРУКТУРА ОБОЗНАЧЕНИЯ КЛАПАНОВ ОБРАТНЫХ ТИПА КОл ПРИ ЗАКАЗЕ И В ДОКУМЕНТАХ:

Клапан КОл - XXX x XXX - X	Наименования клапана
Клапан КОл - XXX x XXX - X	Размеры клапана: <ul style="list-style-type: none"> • ВxH - Ширина (В) x Высота (H), мм. (внутренние размеры сечения клапана)
Клапан КОл - XXX x XXX - X	Переход (диафрагма) на круглое сечение (опция): n*фРазмер (тип соединения) <ul style="list-style-type: none"> • n – кол-во переходов (диафрагмы) • фРазмер – диаметр перехода (диафрагмы) • под фл.соед – фланцевое соединение • под нип.соед – под ниппельное соединение • Нет – не писать

Схема исполнения №1



Схема исполнения №2



ПРИМЕР ЗАКАЗА:

Клапан КОл–1200x1000h лепестковый

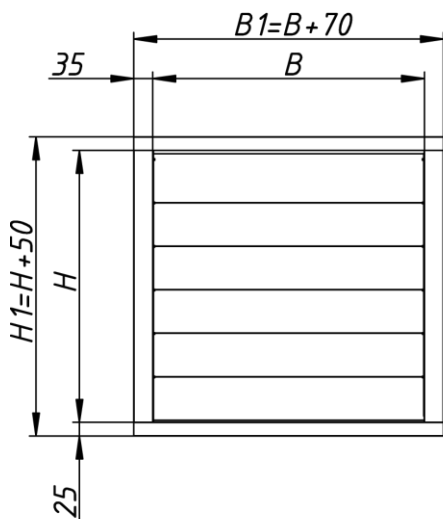
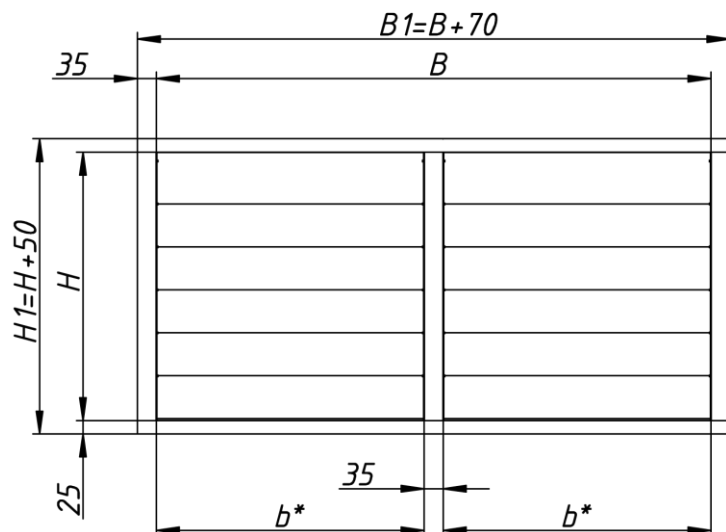
Клапан обратный алюминиевый лепестковый типа КОл, внутренние размеры сечения клапана: ширина 1200 мм, высота 1000 мм.

Клапан КОл–580x580h–1*ф500 (под фл.соед) лепестковый

Клапан обратный алюминиевый лепестковый типа КОл, внутренние размеры сечения клапана: ширина 580 мм, высота 580 мм, с одним переходом диаметром ф500 под фланцевое соединение.

Примечание:

Специальные требования к клапану указываются дополнительно и согласовываются с изготовителем